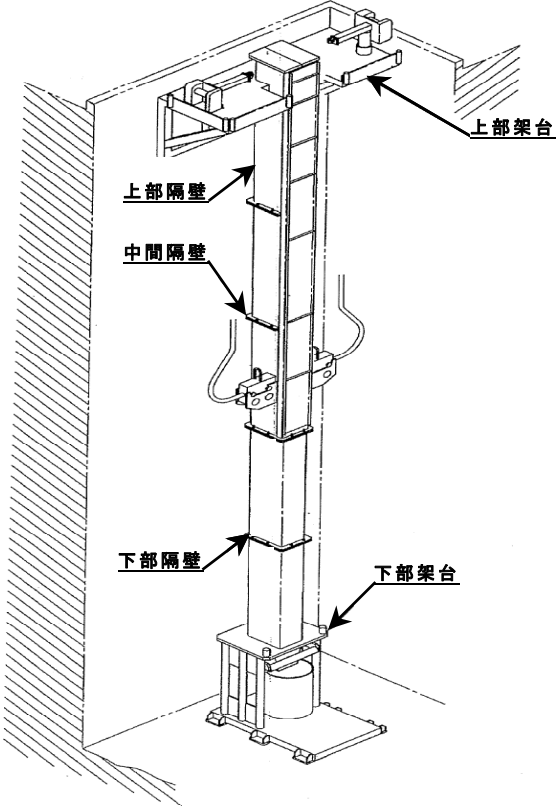
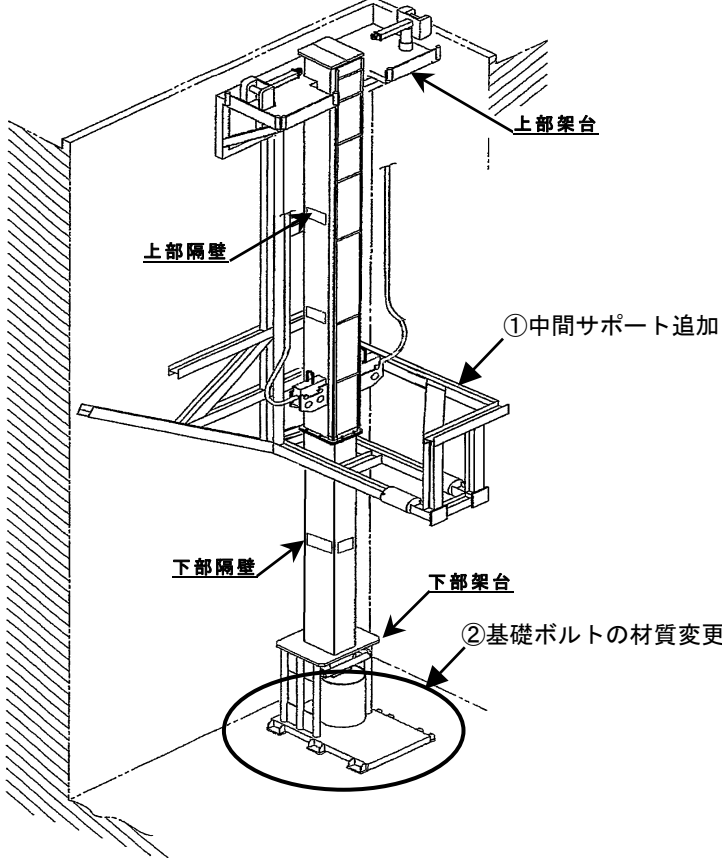

主な改造概要

【使用済燃料受入れ・貯蔵建屋】第1チャンネルボックス切断装置

改造概要図		主な改造の内容
<p data-bbox="197 352 338 379"><改造前></p> 	<p data-bbox="1016 352 1158 379"><改造後></p> 	<p data-bbox="1800 264 2101 292">主な改造の内容</p> <p data-bbox="1800 316 2101 587">第1チャンネルボックス切断装置（A号機、B号機）2台について、耐震性を強化する改造工事を実施する。</p> <p data-bbox="1800 651 2101 678">【主な改造内容】</p> <ul style="list-style-type: none"> <li data-bbox="1800 702 2101 778">①中間サポートを追加設置する。 <li data-bbox="1800 842 2101 1070">②下部架台（○部）を固定している基礎ボルトを強度の高いものに変更する。